

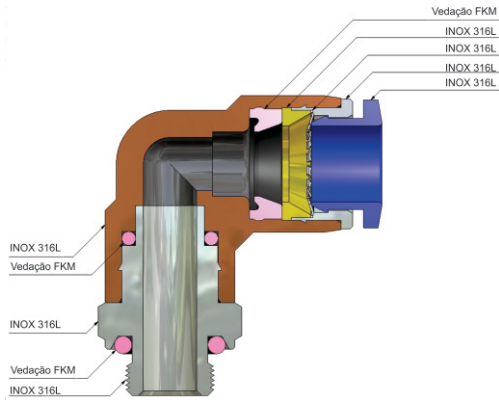

# GHPC<sup>®</sup>

Tecnologia em Produtos Pneumáticos

## Conexão Engate Rápido Total Inox 316L Vedação FKM - Modelo F\_SS



### Construção

Material	
Corpo	Inox 316L
Rosca	Inox 316L
Extrator	Inox 316L
Vedação	FKM
Pressão Máxima	15Bar
Temperatura Trabalho	-20~140°C



### Codificação

CÓDIGO	TUBO Ø	ROSCA
FH04SS-M5	4	M5
FH04SS-M6	4	M6
FH04SS-01	4	G1/8"
FH04SS-02	4	G1/4"
FH06SS-M5	6	M5
FH06SS-01	6	G1/8"
FH06SS-02	6	G1/4"
FH06SS-03	6	G3/8"
FH08SS-01	8	G1/8"
FH08SS-02	8	G1/4"
FH08SS-03	8	G3/8"
FH08SS-04	8	G1/2"
FH10SS-01	10	G1/8"
FH10SS-02	10	G1/4"
FH10SS-03	10	G3/8"
FH10SS-04	10	G1/2"
FH12SS-01	12	G1/8"
FH12SS-02	12	G1/4"
FH12SS-03	12	G3/8"
FH12SS-04	12	G1/2"
FH16SS-03	16	G3/8"
FH16SS-04	16	G1/2"



CÓDIGO	TUBO Ø	ROSCA
FL04SS-M5	4	M5
FL04SS-M6	4	M6
FL04SS-01	4	G1/8"
FL04SS-02	4	G1/4"
FL06SS-M5	6	M5
FL06SS-01	6	G1/8"
FL06SS-02	6	G1/4"
FL08SS-01	8	G1/8"
FL08SS-02	8	G1/4"
FL08SS-03	8	G3/8"
FL08SS-04	8	G1/2"
FL10SS-01	10	G1/8"
FL10SS-02	10	G1/4"
FL10SS-03	10	G3/8"
FL10SS-04	10	G1/2"
FL12SS-02	12	G1/4"
FL12SS-03	12	G3/8"
FL12SS-04	12	G1/2"



CÓDIGO	TUBO Ø	ROSCA
FT04SS-M5	4	M5
FT04SS-M6	4	M6
FT04SS-01	4	G1/8"
FT04SS-02	4	G1/4"
FT06SS-M5	6	M5
FT06SS-01	6	G1/8"
FT06SS-02	6	G1/4"
FT08SS-01	8	G1/8"
FT08SS-02	8	G1/4"
FT08SS-03	8	G3/8"
FT08SS-04	8	G1/2"
FT10SS-01	10	G1/8"
FT10SS-02	10	G1/4"
FT10SS-03	10	G3/8"
FT10SS-04	10	G1/2"
FT12SS-02	12	G1/4"
FT12SS-03	12	G3/8"
FT12SS-04	12	G1/2"



CÓDIGO	TUBO Ø
FH04SS-00	4
FH06SS-00	6
FH08SS-00	8
FH10SS-00	10
FH12SS-00	12



CÓDIGO	TUBO Ø
FL04SS-00	4
FL06SS-00	6
FL08SS-00	8
FL10SS-00	10
FL12SS-00	12



CÓDIGO	TUBO Ø
FT04SS-00	4
FT06SS-00	6
FT08SS-00	8
FT10SS-00	10
FT12SS-00	12



CÓDIGO	TUBO Ø
FE04SS-00	4
FE06SS-00	6
FE08SS-00	8
FE10SS-00	10
FE12SS-00	12

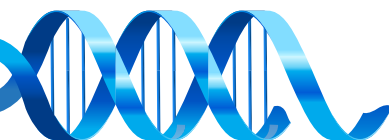

## Instruções de Uso

### Conexão do Tubo

1. Certifique-se de que a superfície da extremidade do tubo está em ângulo reto, sem arranhões e/ou deformações. Para garantir que a face do tubo esteja em perfeitas condições, utilize um cortador de tubo, conforme identificado abaixo:

#### **Cortador de Tubo**

Aplicável para tubos até Ø12mm.

#### **Código**

**CT-12**



2. Ao inserir um tubo, o mesmo precisa ser inserido completamente na conexão até que a borda do tubo toque a extremidade do encaixe, conforme mostrado na figura abaixo. Caso contrário, existe o risco de vazamento.

3. Depois de inserir, verifique se o mesmo está colocado corretamente, não devendo ser desconectado quando puxado moderadamente.

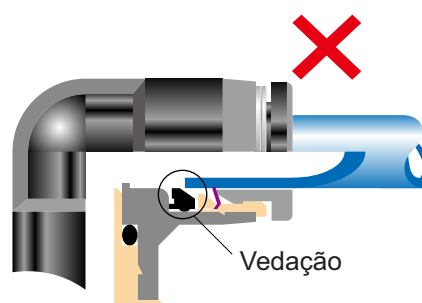
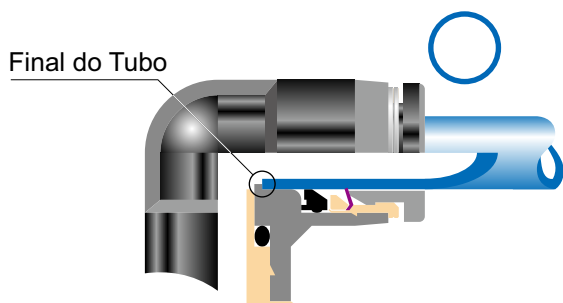

Tubo não inserido completamente, por sua vez não garantindo vedação e travamento do mesmo.

### Desconexão do Tubo

1. Certifique-se de que não há pressão de ar dentro do tubo antes de desconectá-lo.

2. Empurre o anel de liberação da conexão de encaixe uniformemente e profundamente o suficiente para soltar o tubo. Em seguida, puxe o tubo em direção a si mesmo. Por impulso insuficiente do anel, o tubo não será destravado, sendo assim, não podendo ser retirado do local.

