



**GHPC**<sup>®</sup>  
Tecnologia em Produtos Pneumáticos

# Catálogo Técnico

## Atuador Hidráulico Compacto, com Êmbolo Magnético

**Série CHDR**





**Características**

1. De acordo com norma JIS
2. Corpo de Alumínio preciso e Requentado.
3. Êmbolo magnético em todos os Ø. Sensor opcional.
4. Economiza espaço de Montagem.
5. Montagem direta, não necessita de acessórios, reduzindo custos.

**Especificações**

Modelo	CHDR
Ação	Dupla Ação
Ømm	Ø32 · Ø40 · Ø50 · Ø63
Fluído	Óleo Filtrado
Pressão de Teste	15MPa(150 kgf/cm <sup>2</sup> )
Pressão de Operação	0.3~10MPa(3~100kgf/cm <sup>2</sup> )
Velocidade do Pistão	8~100mm/sec
Temperatura	-10°C~+60°C (With sensors)
Tolerância do Parafuso	Level 2
Tolerância de Curso	+0.8 0 mm
Montagem	Thru.hole

**Codificação**

<b>CHDR</b>	<b>40</b>	<b>X</b>	<b>50</b>	<b>LB</b>	<b>F</b>	<b>SM-32R</b>
Série	Ø	Curso	Acessórios	Tipo de Rosca	Sensor	
	Ø32 Ø40 Ø50 Ø63	5~75 mm  5~100 mm	..... Padrão LB Suporte	<b>F</b> Rosca Fêmea <b>M</b> Rosca Macho		

**Curso Padrão**

Stroke Bore	5	10	15	20	25	30	40	50	75	100
Ø32	●	●	●	●	●	●	●	●	●	
Ø40	●	●	●	●	●	●	●	●	●	●
Ø50	●	●	●	●	●	●	●	●	●	●
Ø63	●	●	●	●	●	●	●	●	●	●

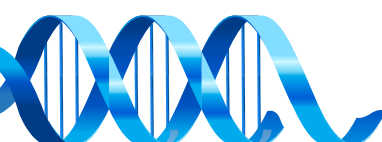

## Saída Teórica

(N)

Ø mm	Haste (mm)	Direção de Operação	Área do Pistão (mm <sup>2</sup> )	Pressão de Operação (MPa)		
				3.5	7	10
32	18	OUT	804	2814	5628	8040
		IN	549	1922	3843	5490
40	22.4	OUT	1256	4396	8792	12560
		IN	862	3017	6034	8620
50	28	OUT	1963	6871	13741	19630
		IN	1347	4715	9429	13470
63	35.5	OUT	3117	10910	21819	31170
		IN	2127	7445	14889	21270

## Dimensional Externo

### ● CHDR 32 - Padrão

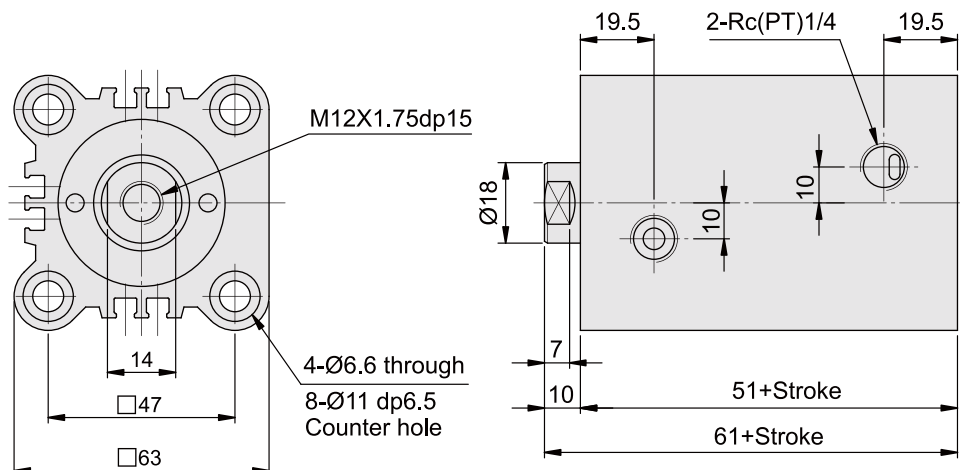

### ● Rosca Macho

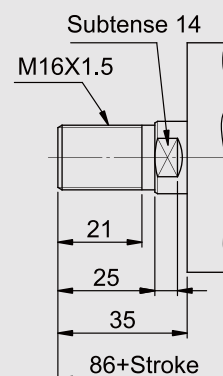

### ● CHDR 40 - Padrão

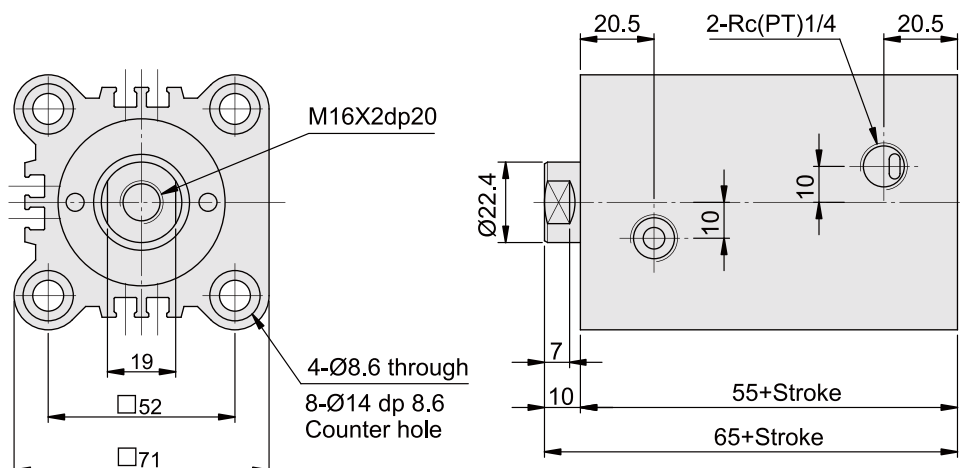

### ● Rosca Macho

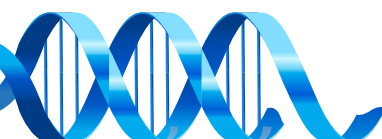
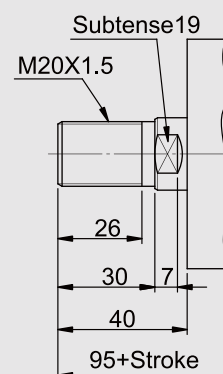

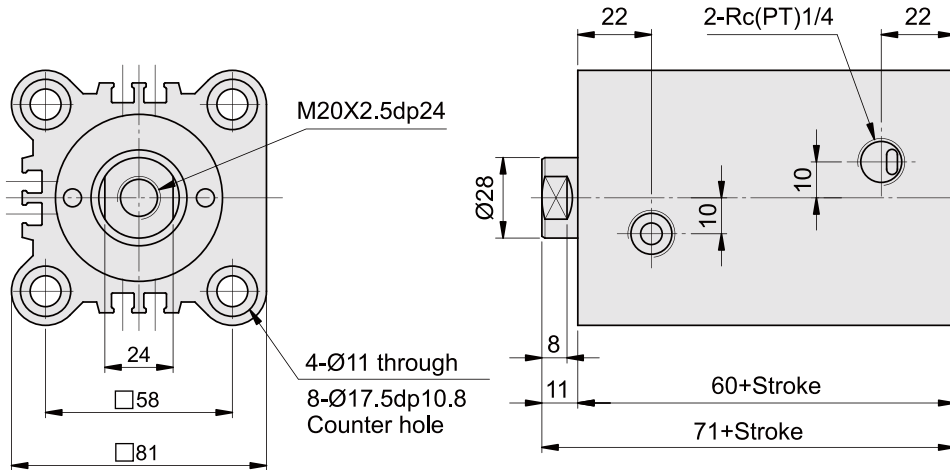
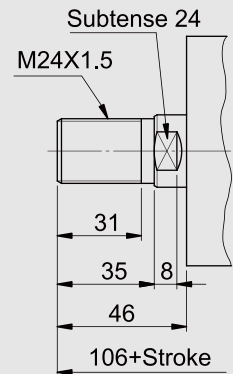
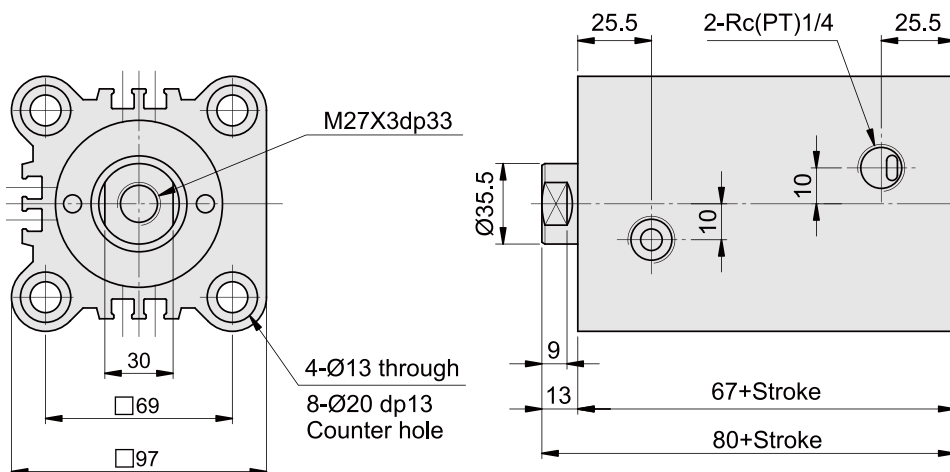
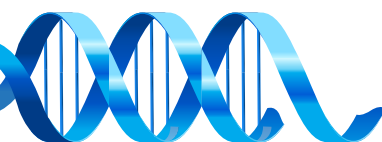
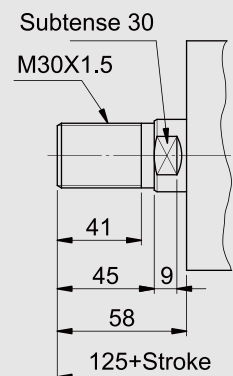
**● CHDR 50 - Padrão**

**● Rosca Macho**

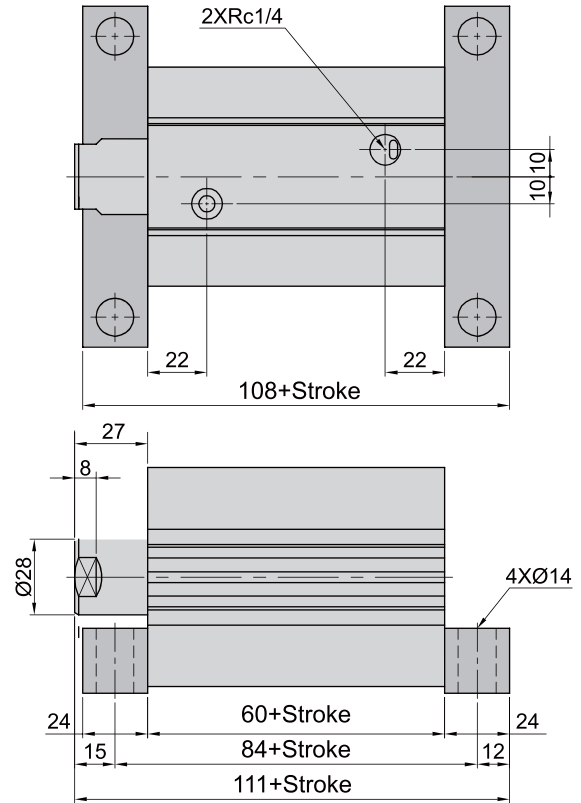
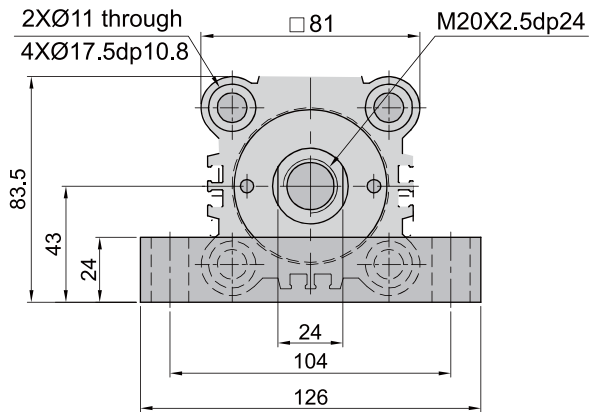
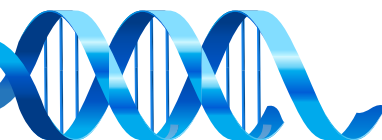
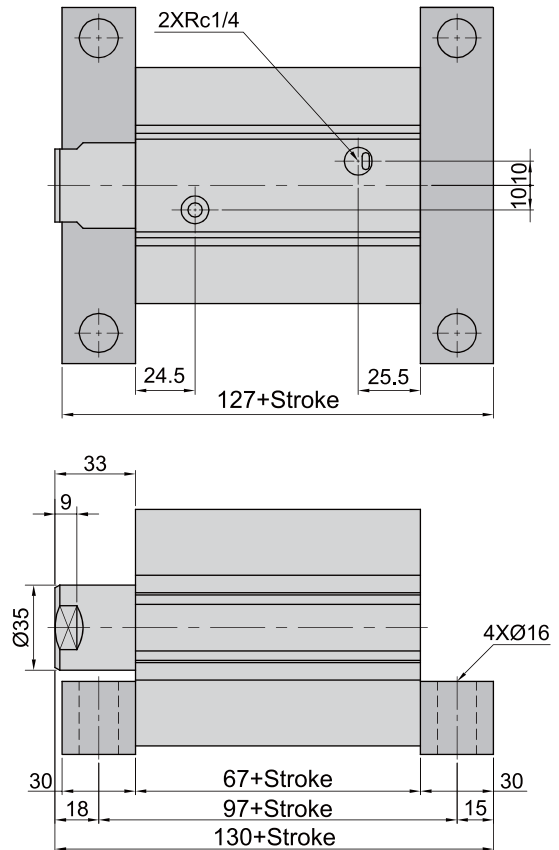
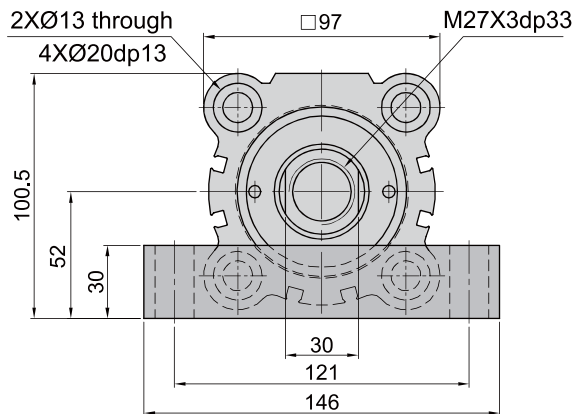
**● CHDR 63 - Padrão**

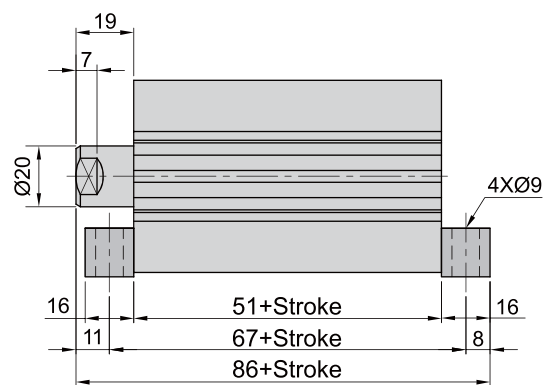
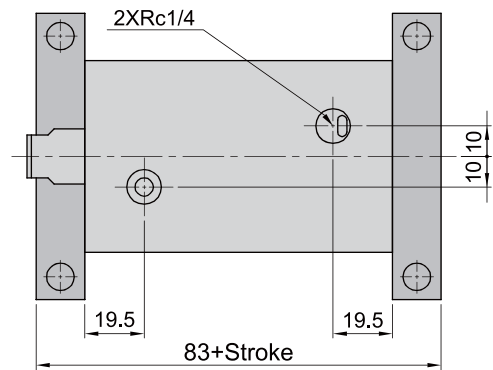
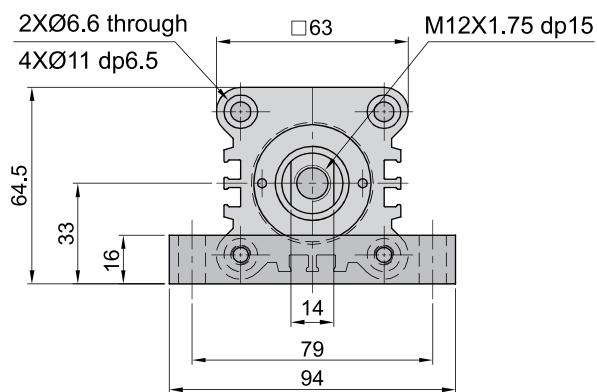
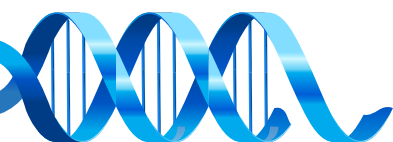
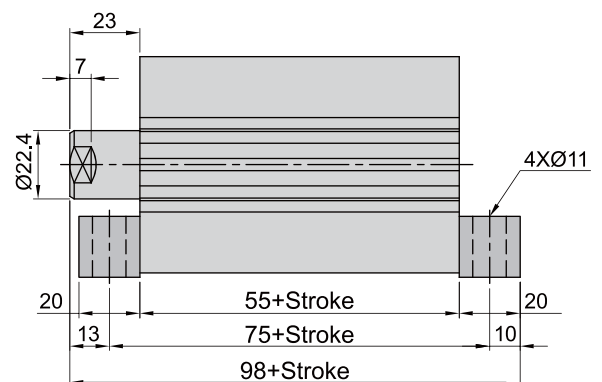
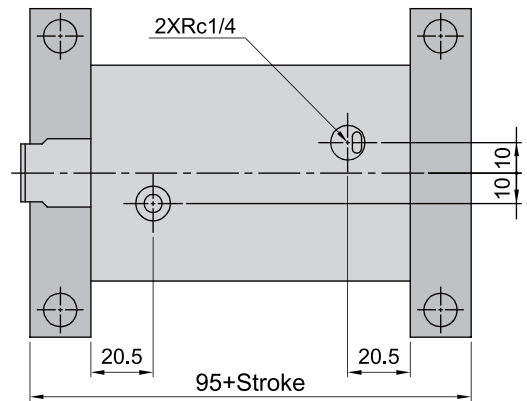
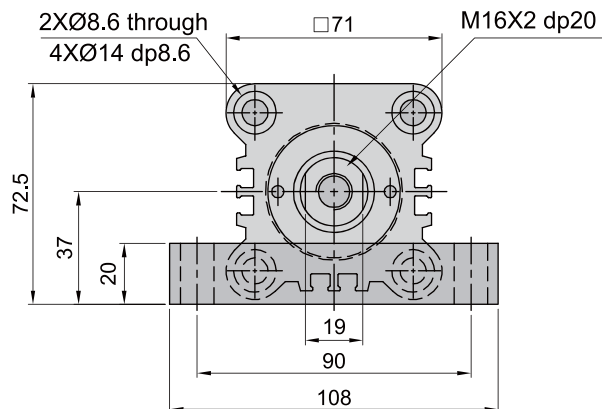
**● Rosca Macho**



**● CHDR 50 □ □ LB Suporte para Pés**

**● CHDR 63 □ □ LB Suporte para Pés**

**● CHDR 32 □ □ LB Suporte para Pés**

**● CHDR 40 □ □ LB Suporte para Pés**

## ⚠ CUIDADOS

### Leia atentamente antes de usá-lo:

1. Use parafusos de cabeça Sextavada para montagem do Cilindro. (Classe de força 10.9 ou maior)
2. Uma vez que uma carga lateral não pode ser aplicada à haste do pistão, construa o gabarito de montagem de tal maneira que uma carga lateral não seja aplicada.
3. Certifique-se de que o comprimento de intertravamento da rosca da extremidade da haste (rosca macho ou fêmea) e o material de montagem é de pelo menos 80% do diâmetro da rosca.
4. Quando estiver operando o cilindro pela primeira vez, certifique-se de liberar o ar dentro do cilindro e da tubulação. Quando a liberação de ar estiver completa, opere o cilindro a pressão reduzida e aumente-o gradualmente até a pressão de operação normal.
5. Uma vez que a série CHDR não possui um plugue de liberação de ar, libere o ar de outros componentes também.
6. Não use dois cilindros de frente um para o outro na horizontal ou na vertical, de tal maneira que as hastes do pistão batam umas nas outras.
7. Para montar o corpo do cilindro com parafusos de montagem, use torques de aperto na tabela à direita como guia.

### Torque do Parafuso de Montagem do Corpo

Ø (mm)	Parafuso de Montagem	Torque de Aperto (N.m)
32	M6	7
40	M8	16
50	M10	30
63	M12	40

- Consulte o chanto ao usar um cilindro próximo a um corpo magnético (incluindo proximidade em qualquer lado), como mostrado na figura abaixo, pois a operação do sensor pode se tornar instável.

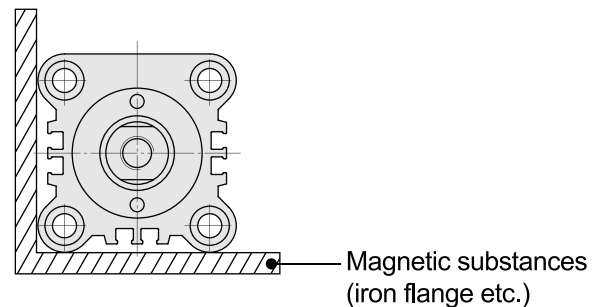

## MONTAGEM DO SENSOR

Insira o sensor na ranhura de montagem por foto da direita. Depois de ajustar na posição de montagem do sensor, use uma chave de fenda para apertar o parafuso.

### ⚠ Caution

Use uma chave de fenda de relojoeiro com uma alça de 5 a 6 mm de diâmetro ao apertar o sensor.

